

## 薬剤散布機 (KX, KG, KS, KM)

# 薬剤漏れの調整方法

本書は、薬剤散布機での薬剤漏れが起きたときの調整方法を説明しています。説明の手順に従って機械を調整してください。

### まず始めに

#### 1 ロール受けからホッパーとロートを取り外す

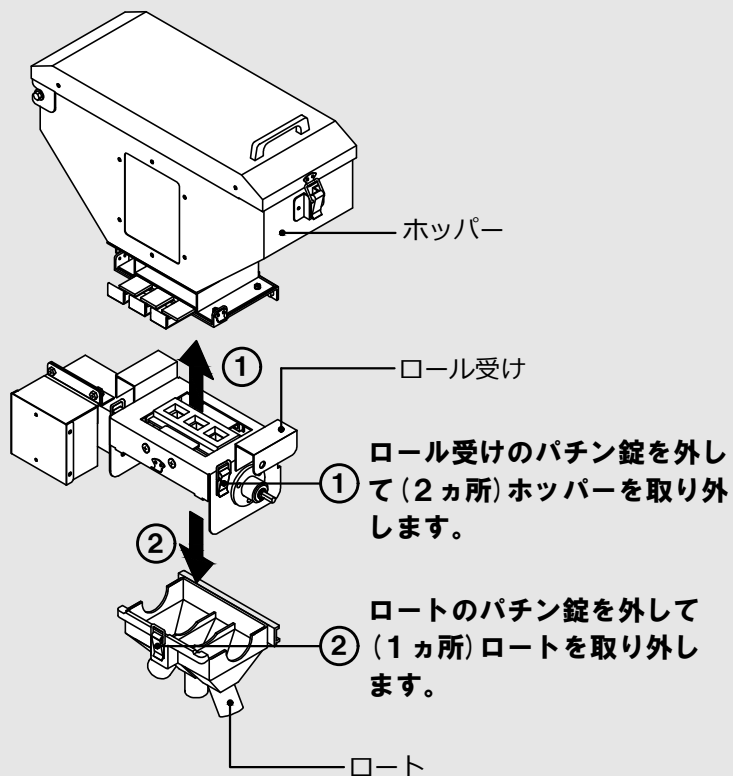

### シールドゴムの調整

#### 1 トラス小ねじを緩める

ロール受けの前後のトラス小ねじを緩めます。(前:2ヶ,後:2ヶ)

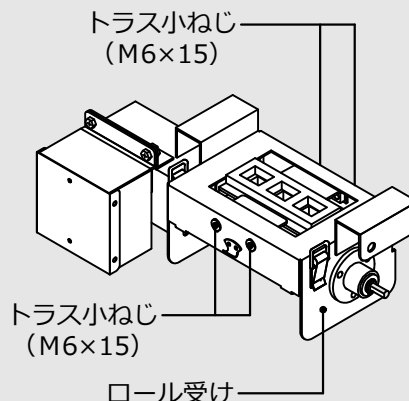

#### 2 シールドゴムを調整する

- ① ゴム押さえを矢印の方向に軽く押し付けながら、
- ② トラス小ねじを締め付けます。

シールドゴムとロールの間に隙間があると薬剤が漏れますので注意してください。また、シールドゴムをロールに強く当て過ぎるとモーターが回らなくなる場合があるので、軽く当たるように調整してください。

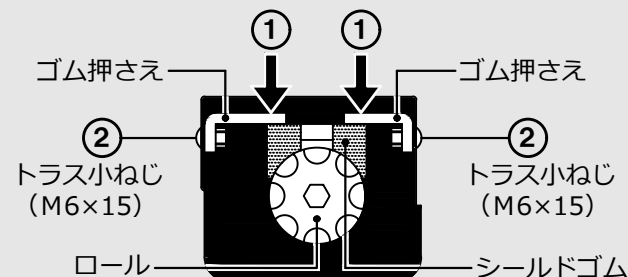

### シールドゴムの交換

シールドゴムの調整を行っても薬剤漏れが解消しないときは、シールドゴムが摩耗している可能性があります。そのときは以下の手順でシールドゴムを取り外し、新しいものと交換して下さい。

#### 1 トラス小ねじを外してゴム押さえを外す

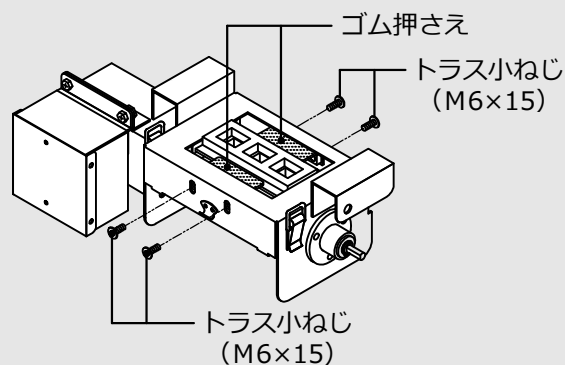

#### 2 シールドゴムを上引き抜く。

